

KALUSTEJALKA

Kalustejalka sopii 110mm ja 160mm sokkeleille. Yksi jalka kestää painoa 150kg. Jalka kiinnitetään paksulta pohjan osalta 27mm pituisilla uppokantaruuveilla ja taitto-osan ohuelta kohdalta 16mm pituisella uppokantaruuvilla. Päätyihin tulee jalat etu- ja takareunaan, keskiosalla yksi jalka kannattelee kahta vierekkäistä runkoa liitoskohdasta. Mikäli kalusteita ei voida ”niputtaa yhteen” koko seinän pituutta, jätä jalan sivua rungon ohii ja pystyt nostamaan seuraavan kaapin jalan sivun päälle. Ruuvaa rungot kiinni toisiinsa niin jalka kantaa kumpaakin runkoa. Konekomeroissa (esim. uunikomero, apk-komero) on neljä jalkaa runkoa kohden. Jalan asennussyvyys on vapaasti valittavissa, yleensä mittana käytetään 60mm etureunasta. Jalkaosa käännetään kannasta pystyyn ja painetaan pohjaan. Oletuksena jalka on 110mm korkealle sokkelille, korkeampaa sokkeliä varten vedä jalan säädettävä osuus pois kannasta, käännä 90 astetta ja työnnä takaisin kantaan.

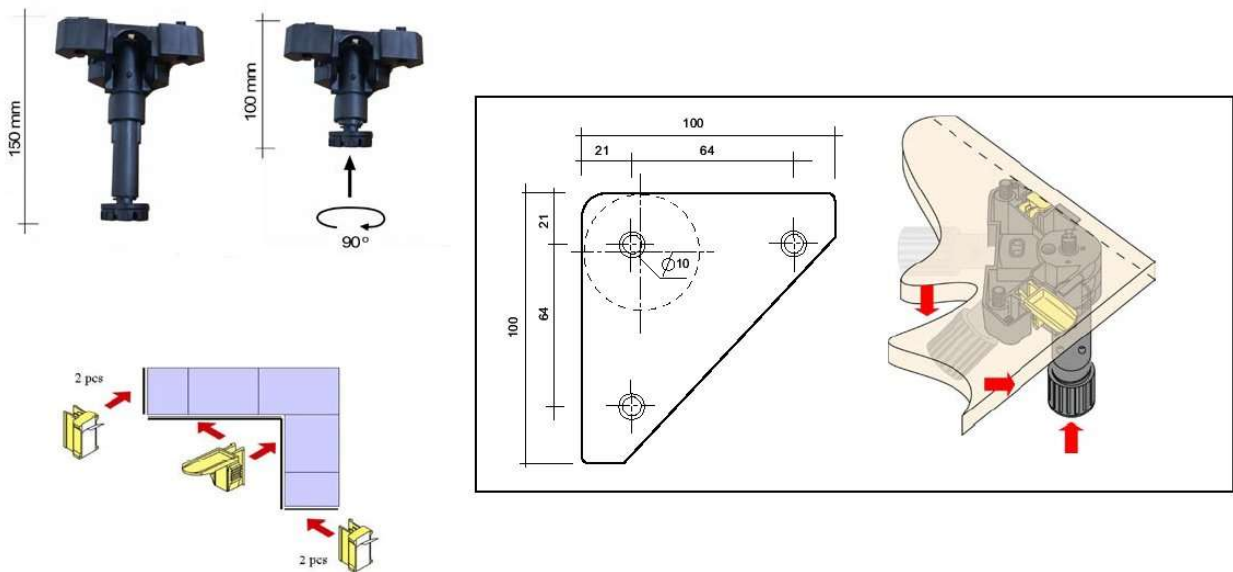

Etusokkelit kiinnitetään jalkaan päältä puristavilla kiinnikkeillä (tai jalan kantaan ruuvilla) ja päädyt tarrakiinnitteisellä kiinnikkeillä. Esimerkit kuvassa yläpuolella.

Alla olevassa kuvassa on esimerkki jalkojen sijoittelusta.

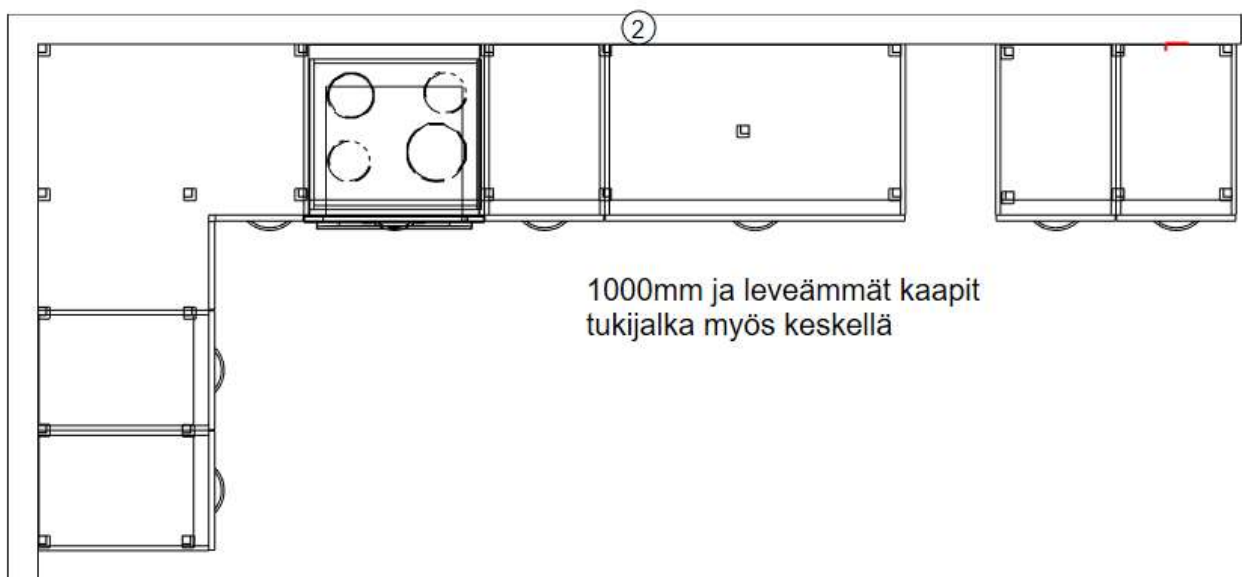

HUOM! Koristejalat (kromijalka, alumiinijalka, rst-jalka, yms.) tulevat vain rungon etureunaan. Takareunassa voidaan käyttää muovijalkoja tai asenna seinään esim. puurima, jonka päälle saat kaappien takareunat nostettua.